

Verkehrsfluss - Diagramm als Kreuzung

Datei : P_SUEDUFER_NETTO.krs
Projekt : Netto Neunkirchen
Knoten : Süduferstraße-Zufahrt Netto
Stunde : Spitzenstunde

Kraftfahrzeuge

0 700 Kfz/h
|||||

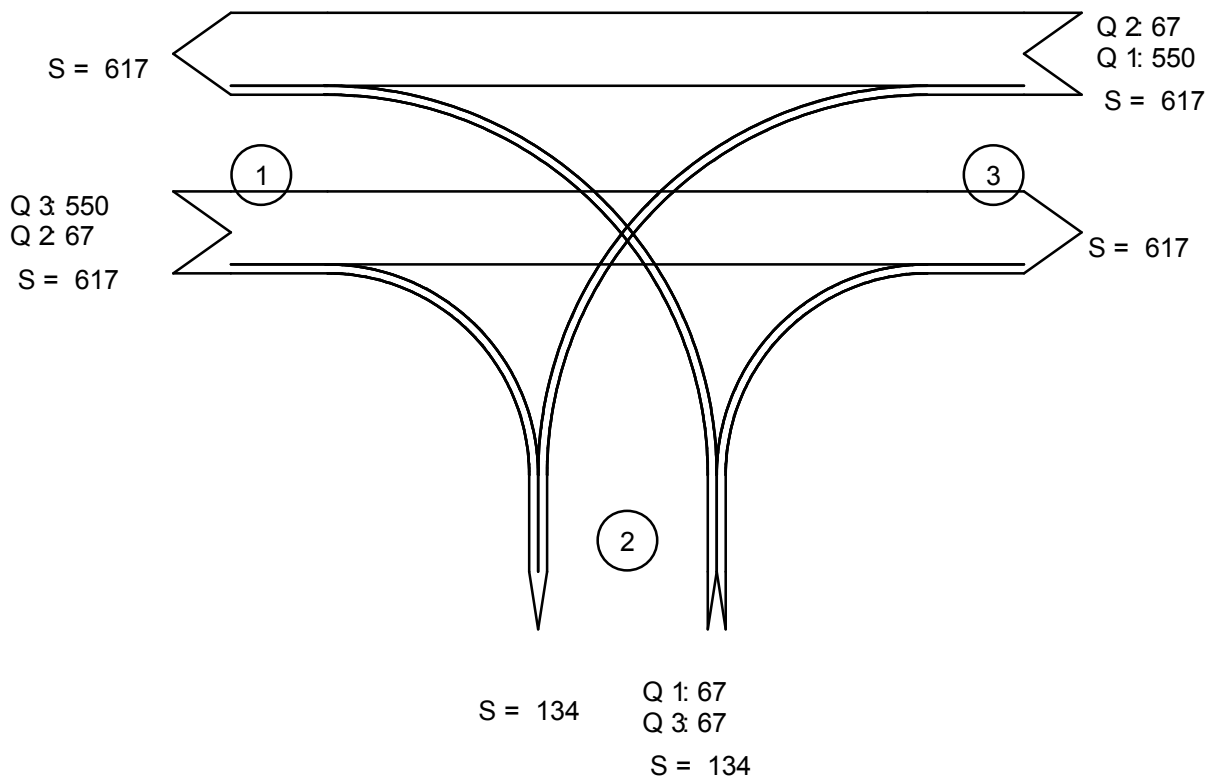

Summe = 1368

Zufahrt 1: Süduferstraße
Zufahrt 2: Zufahrt Netto
Zufahrt 3: Süduferstraße